

VISTA SUPERIOR

- APROBADO
- APROBADO C/ REVISIONES
- NO APROBADO

FIRMA: _____

NOMBRE (IMPRESO): _____

FECHA: _____

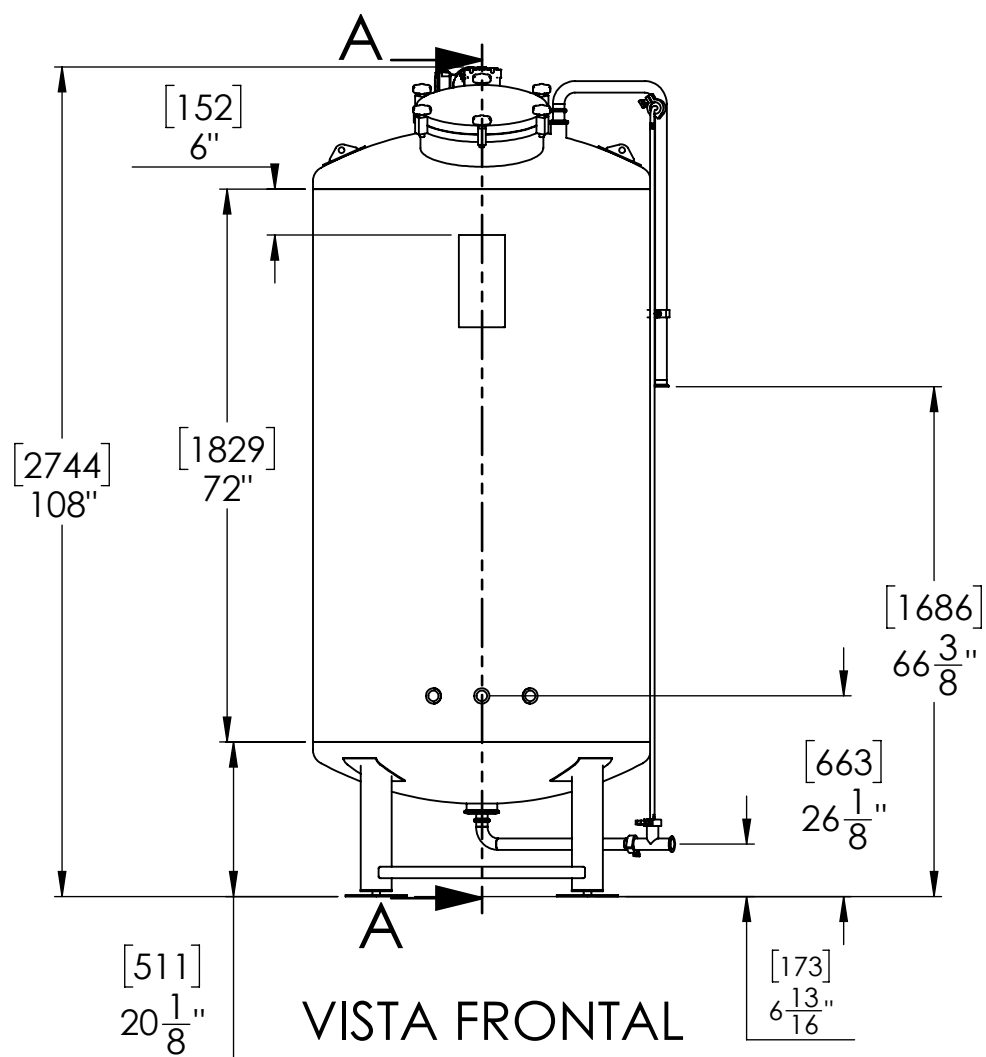

VISTA FRONTAL

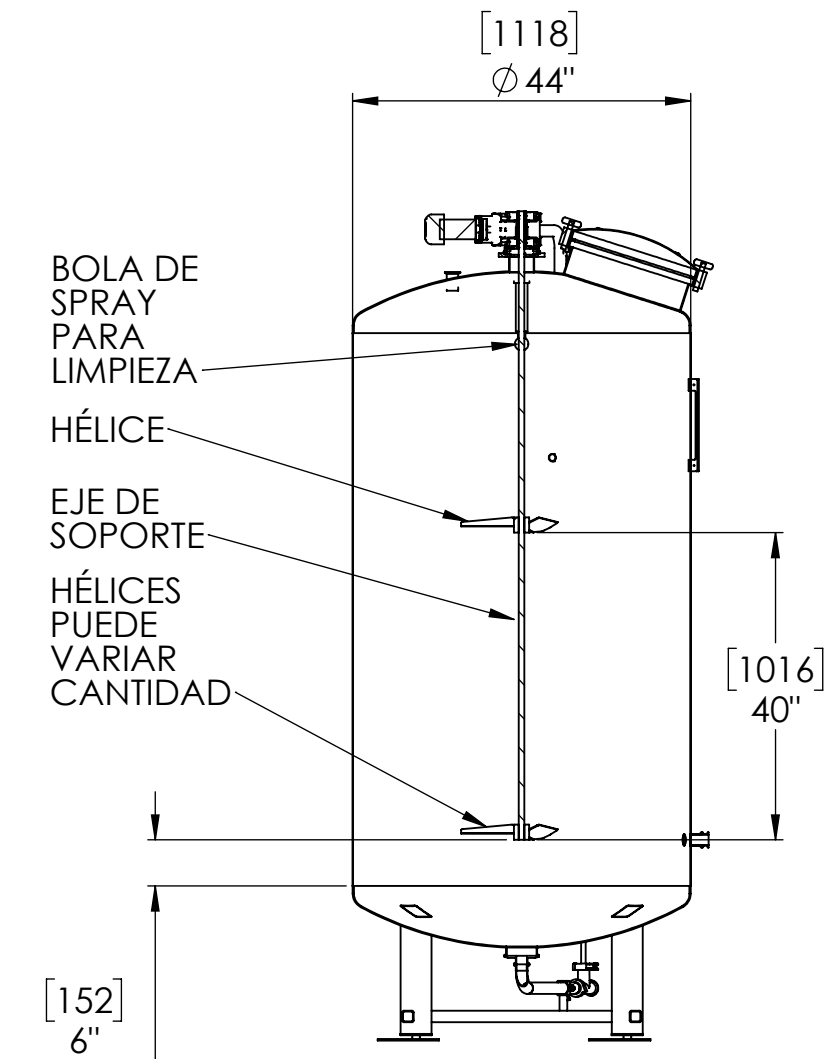

SECCIÓN A-A

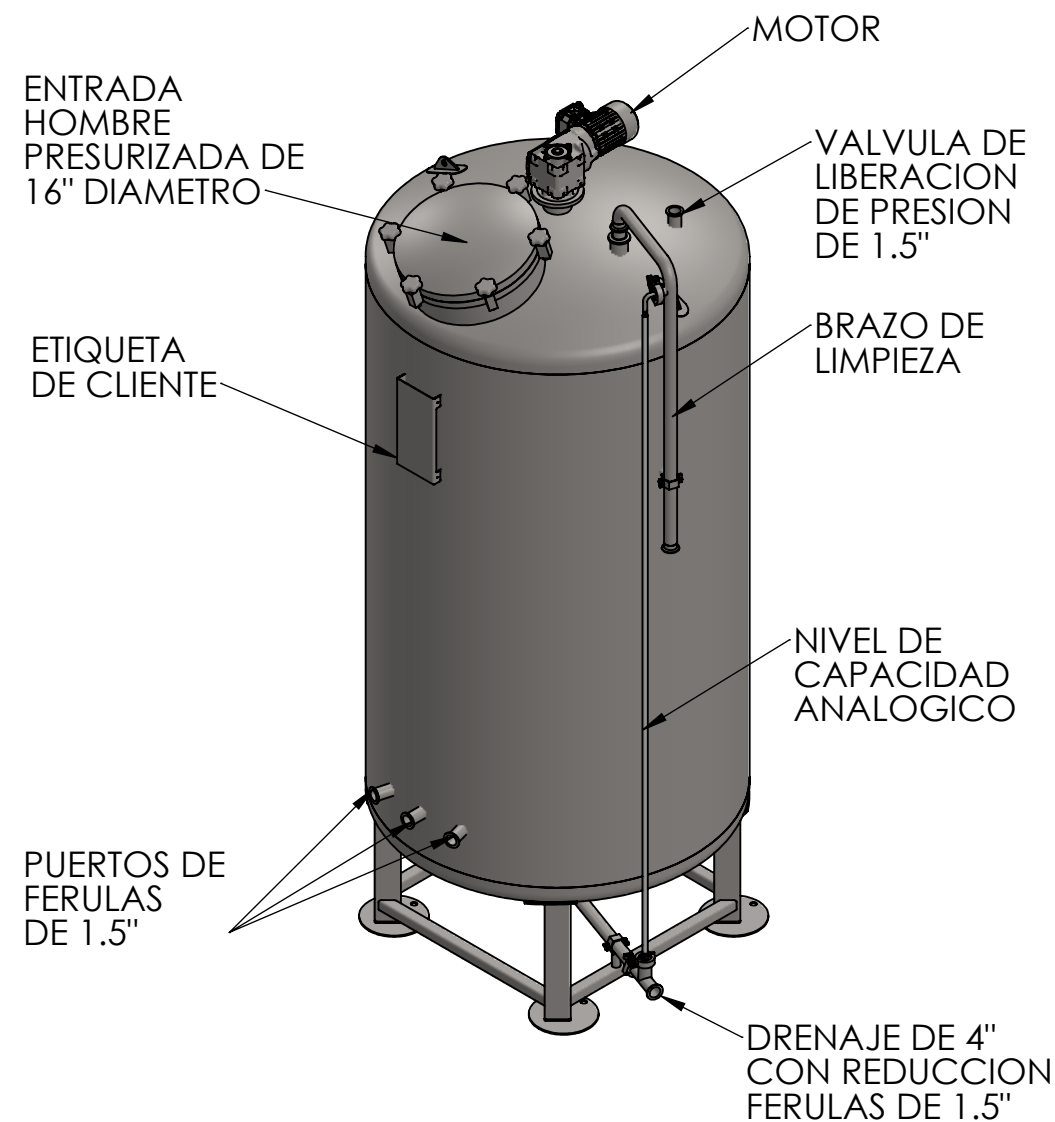

TANQUES DISPONIBLES EN DIFERENTES MEDIDAS:
BBL: 3.5, 5, 7, 10, 15, 20, 30, 40, 60, 80, 100, 120



PORTLAND KETTLE WORKS

		NOMBRE	FECHA	A MENOS QUE SE ESPECIFIQUE LO CONTRARIO:	
DISEÑO	LL	06/24/20		DIMENSIONES EN PULGADAS Y MILIMETROS	INTERPRETACIÓN GEOMÉTRICA Y TOLERANCIA POR: ASME
CHECADO	VH	06/25/20		TOLERANCIAS:	MATERIAL:
ENG APROB	PW	06/25/20		FRACCIONAL: ± 1/8	SS304
MAN.APROB	JS	06/25/20		ANGULAR: ±1°	TERMINADO
Q.A.				DECIMALES: ±0.01	2B
PROPIETARIO Y CONFIDENCIALIDAD:				NO ESCALAR DIBUJO	
LA INFORMACIÓN CONTENIDA EN ESTE DIBUJO ES PROPIEDAD ÚNICA DE PORTLAND KETTLE WORKS. ALGUNA REPRODUCCIÓN EN PARTE O EN SU TOTALIDAD SIN EL PERMISO ESCRITO DE PORTLAND KETTLE WORKS ESTA PROHIBIDO.				ESCALA: 1:22	PESO: 250 KG
TÍTULO:		15BT44SW CIP R		NUMERO DE PARTE:	V30029
NUMERO DE ENSAMBLE:		V30029		REV	A
SIZE:		B		SHEET 1 OF 1	